

Vacoline® / Fluidline

Vacoline® / Fluidline
S30GFV - S50GFV / S30GFR - S50GFR



>> Avantages

Vacoline®:

- > Manutention des copeaux en atelier supprimé
- > Flexibilité maximum selon planning de production
- > Système évolutif dans le temps
- > broyage local – traitement centralisé

Fluidline:

- > Manutention des copeaux en atelier supprimé
- > Système évolutif dans le temps
- > S'intègre dans le circuit d'huile de coupe via la centrale de filtration
- > Broyage direct sous le convoyeur de la machine

>> Principe de fonctionnement

Le système **Vacoline®** est une solution tout automatique pour le broyage et l'évacuation des copeaux en aérien. Par conséquent, le système basé sur l'aspiration sous vide et connecté à chaque machine, supprime l'utilisation de bennes à copeaux.

Avec le système **Fluidline**, les copeaux broyés et le liquide de coupe sont pompés automatiquement puis dirigés très souvent vers une centrale de filtration.

Les deux systèmes utilisent la technologie approuvée des broyeurs LANNER® de type S30GF ou S50GF avec éjection de pièces en automatique.

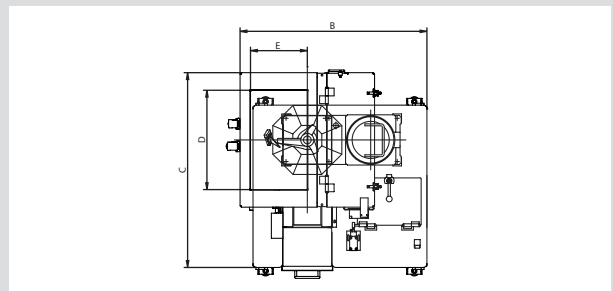
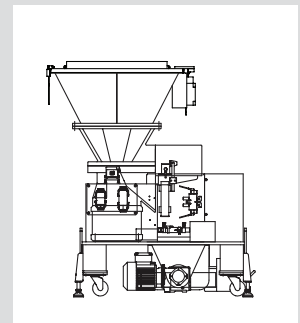
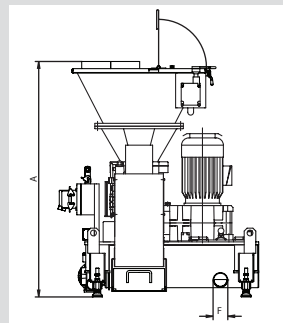

Type	Capacité* [kg/h]				Dimensions [mm]						Puissance [kW]	Poids [kg]
	Acier	Inox	Aluminium	Laiton	A	B	C	D	E	F		
S30GFV	150	70	50	200	1.220	1.040	1.080	650	300	DN65 à DN80	3,5	450
S50GFV	300	150	100	400	1.820	1.260	1.650	700	700	DN65 à DN100	6	1.100
S30GFR	150	70	50	200	1.490	1.080	1.220	500	500	**	8	600
S50GFR	300	150	100	400	2.100	1.410	1.650	700	700	**	12	1.400

* Débit selon type et caractéristiques des copeaux et du type d'huile. ** Connection des tuyaux sur mesure

LANNER®
The Specialist for chip processing