



Essoreuse à fond parabolique

Essoreuse à fond parabolique Paramax® PV25 à PV60



▶ Avantages

- ▶ Opération continue et automatique.
- ▶ Durée de vie très importante.
- ▶ Exécution tout anti-usure.
- ▶ Fonctionnement sans vibrations.
- ▶ Faible taux d'humidité.
- ▶ Conception compacte.
- ▶ Coût de maintenance très faible.
- ▶ Construction et donc maintenance simple.
- ▶ Solution économique, alternative à l'essoreuse fond mobile.

▶ Principe de fonctionnement

En fonctionnement automatique, les copeaux humides tombent, via le cône d'entrée, dans l'essoreuse.

A ce stade, les copeaux chutent sur le fond parabolique en rotation puis sont plaqués avant d'être éjectés par la force centrifuge par-dessus le tambour, pour chuter dans la benne ou le convoyeur placé sous l'essoreuse.

La partie supérieure du bol de l'essoreuse est fissurée et le liquide de coupe est collecté à travers ces fissures. Le liquide récupéré peut ainsi être réintroduit directement dans la machine ou si nécessaire être traité.

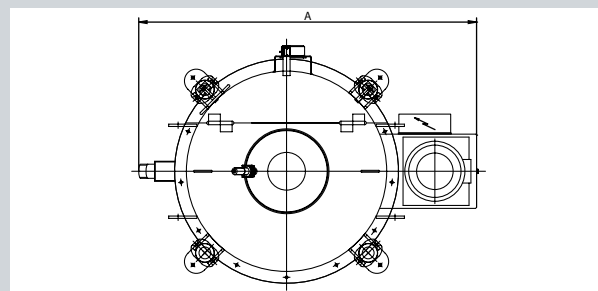
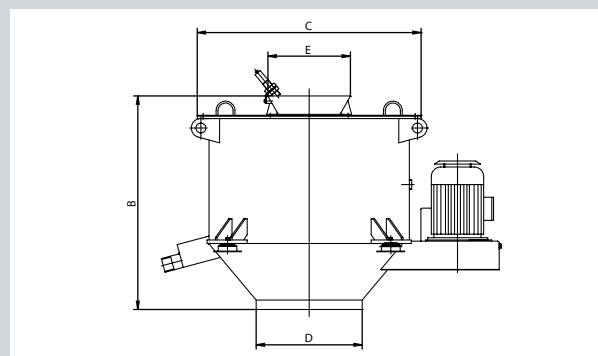

| Type | Capacité* [kg/h] | | | Dimensions [mm] | | | | | Performance [kW] | Poids [kg] |
|------|------------------|-----------|-------|-----------------|-------|-------|-----|-----|------------------|------------|
| | Acier/Inox | Aluminium | Fonte | A | B | C Ø | D Ø | E Ø | | |
| PV25 | 250 | 80 | 375 | 960 | 530 | 590 | 450 | 250 | 0,75 | 120 |
| PV40 | 700 | 230 | 1.050 | 1.430 | 910 | 950 | 450 | 350 | 2,2 | 400 |
| PV50 | 1.500 | 460 | 2.100 | 1.740 | 1.120 | 1.170 | 550 | 440 | 3,5 | 650 |
| PV60 | 2.500 | 920 | 4.200 | 2.080 | 1.370 | 1.380 | 610 | 510 | 5,5 | 850 |

* Débit selon type et caractéristiques des copeaux et du type d'huile

LANNER FRANCE®

Concessionnaire LANNER - RIMANN - BELKI